



## 1.1

## Voltec

Elevador eléctrico conforme a la directiva de máquinas 2006/42 CE con infinidad de decoraciones de cabina y con un rango de carga hasta 500 kg.

### ► Aplicaciones

Residenciales

Eliminación de barreras arquitectónicas

Accesibilidad

## Ventajas

**Máxima Seguridad:** con freno en eje lento de la máquina para el control de movimientos incontrolados. Cables de tracción enfundados.

**Silencioso y gran confort** de viaje.

**Sin cuarto de máquinas:** Maniobra en el marco de la puerta y Variador en el hueco.

**Opción de armario integral en rellano.**

**Versatilidad decorativa:** Sin restricciones en las decoraciones de cabina.

**Monofásico:** Funciona en cualquier enchufe monofásico 220 V.

**Optimización del espacio:** Máxima optimización del espacio, similar a la de una solución hidráulica.

**Emergencia:** Dotado de un sistema de rescate que permite evacuar a los pasajeros aún sin suministro eléctrico.

**Sin aceite en el hueco.**

**Ideal para alto tráfico.**

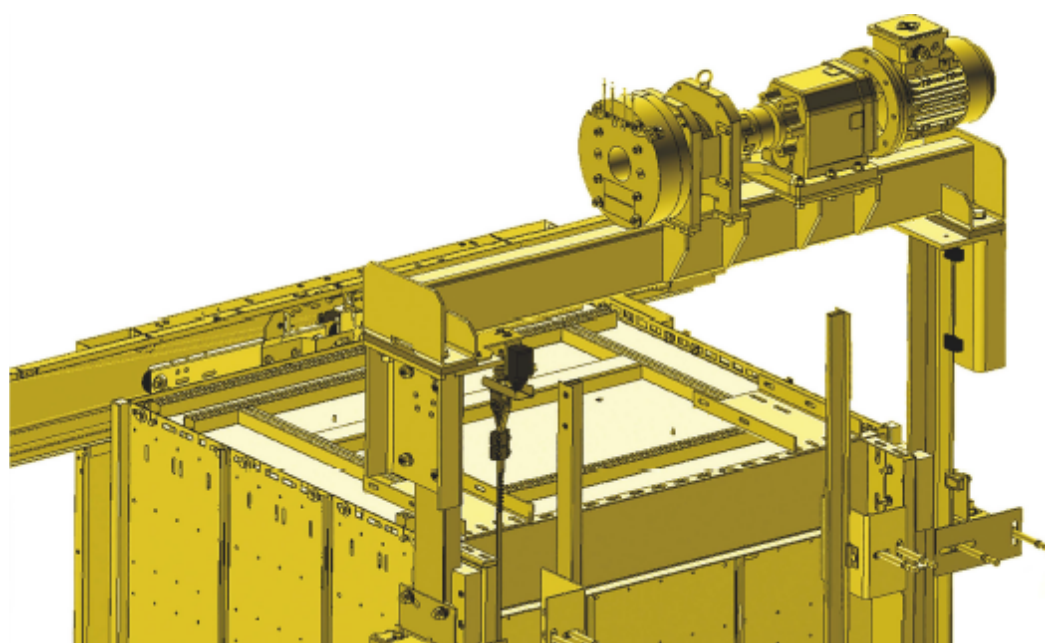
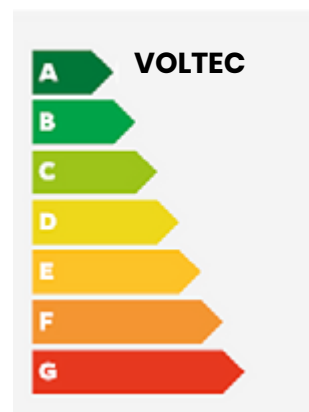



## Características Técnicas

<b>Carga Nominal (Kg)</b>	300 - 500	
<b>Velocidad Nominal (m/s)</b>	0,15-0,30	
<b>Suspensión</b>	1:1	
<b>Potencia Monofásica (KW)</b>	0,75	
<b>Cuarto de Máquinas</b>	Sí / SCM con maniobra en el marco de la puerta	
<b>Embarques</b>	0 - 90° - 180° - 270°	
<b>Recorrido (m)</b>	15	
<b>Fosos Mínimos (mm)</b>	Q ≤ 400 Kg	150
	Q > 400 Kg	200
<b>Huida Mínima (mm)</b>	2.650	
<b>Tipo de Puerta</b>	Con o sin Puerta de Cabina Puertas exteriores Automáticas y Semiautomáticas	
<b>Tensión Alimentación</b>	Monofásica	
<b>Modelos de Cabina</b>	Todas	
<b>Ascensor Panorámico</b>	Sí	
<b>Superficie de cabina</b>	Hasta 2m <sup>2</sup>	



**SIN CUARTO DE MÁQUINAS**

Maniobra en el marco de la puerta y diseño de cabina.



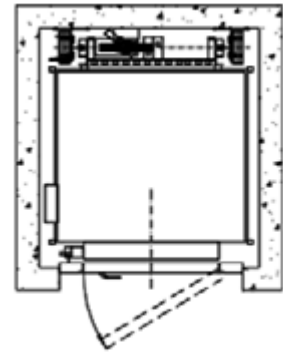
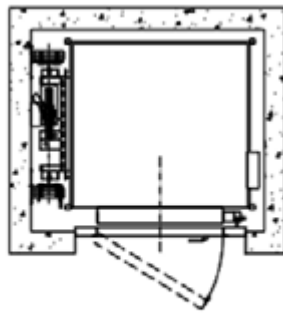
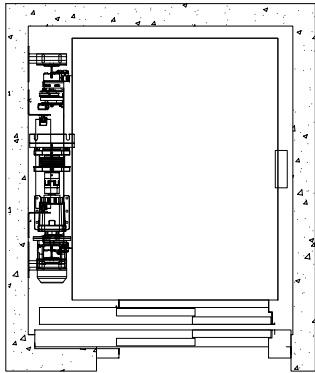
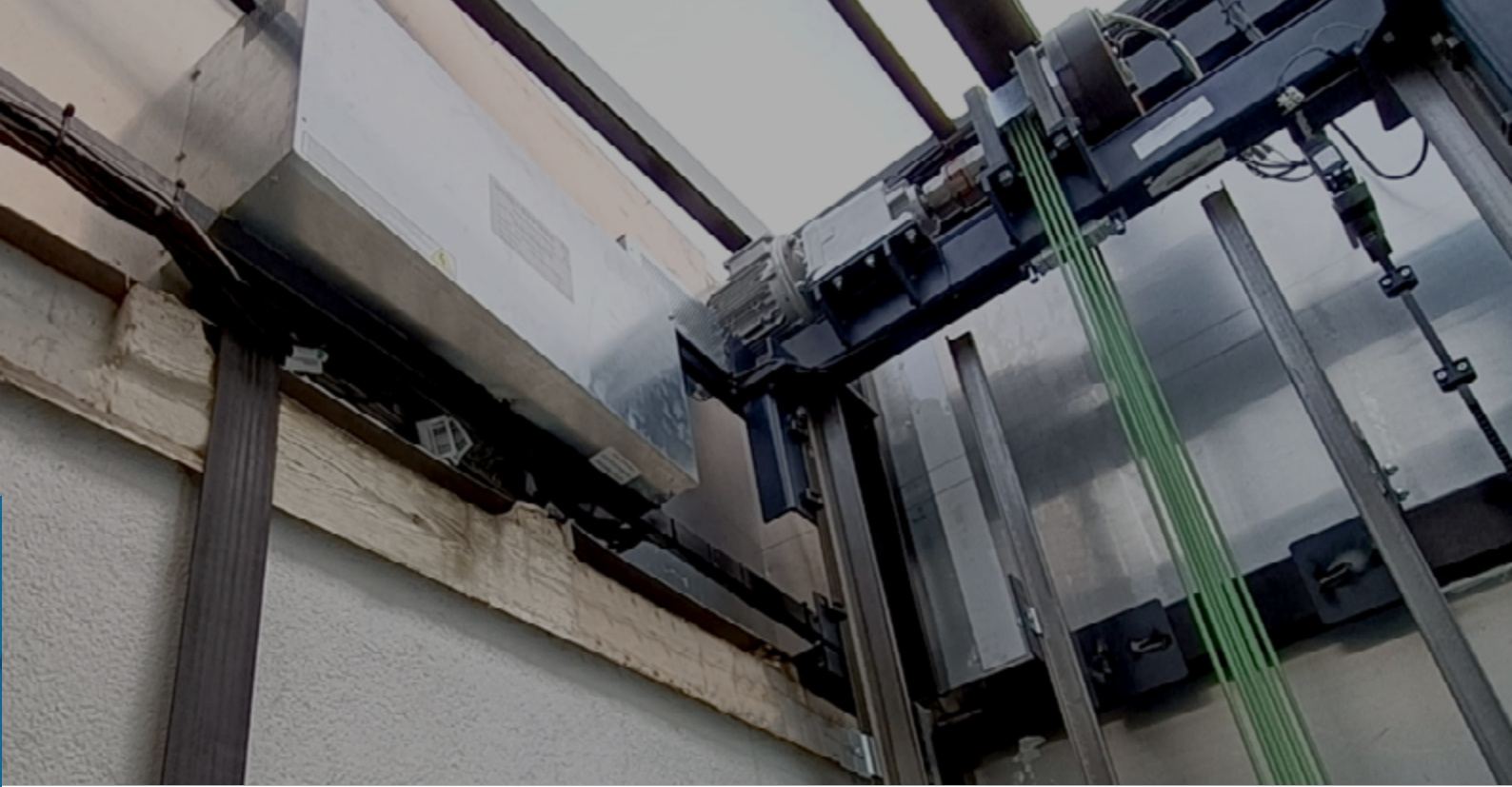

Reductor con cable enfundado.  
Freno en eje lento.

Variador en el hueco.  
Opción de armario integral en rellano.

