

Nom du client :

Référence :

Date :

Données indispensables machine et sôcle

Machine Normes: 81.1/2 81.20/50
 Fabricant: _____ Typo: Gearless Treuil ASM SSM
 Charge: _____ kg Parcours : _____ mm Relation: 1 :1 2:1
 Puissance : _____ kW Tension alim.: _____ V Mono Tri
 Vitesse: _____ m/s Vitesse (uniquement pour treuil): 2VF 3VF
 N° Câbles : _____ Ø Câbles : _____ mm

Sôcle

Basse

Haute

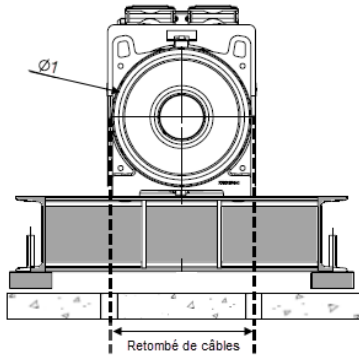

Ø1 poulie de traction: _____ mm

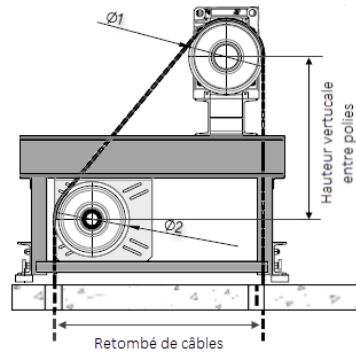

Ø1 polie de traction: _____ mm

Ø2 polie de renvoi: _____ mm

Sôcle moteur haut amovible

Observations / croquis

